

# Voorstel Vernieuwingsfonds: Een veilige toekomst voor onze haven

Waarom nu handelen noodzakelijk is voor de komende decennia

# De staat van de haven: Onze noodzakelijke investeringen



1. Vervanging van vingerpijeren



2. Baggerwerkzaamheden



3. Herstel/vervanging van damwanden



4. Vernieuwing van de hoofdsteiger inclusief elektra (binnen circa 15 jaar)

**Totale opgave:  
Circa €400.000**



**Korte termijn benodigd:  
Circa €150.000**

Dit betreft de basisinfrastructuur. Uitstel brengt veiligheid en continuïteit in gevaar.

# De kloof tussen noodzaak en realiteit

Huidige  
spaartempo

Huidige spaartempo

Zonder extra financiering duurt het  
50 jaar voordat alle noodzakelijke  
werkzaamheden zijn uitgevoerd.

Benodigd  
tempo  
voor herstel

**50 JAAR**

Met de huidige contributie kunnen we de investering van €150.000 op korte termijn niet realiseren. Die tijd hebben we niet.

# Het huiswerk van het bestuur: Hebben we alles onderzocht?

Voordat we leden om een bijdrage vragen, heeft het bestuur gekeken naar externe financiering.



## Subsidies

Geen mogelijkheden



## Leningen

Financieel onverantwoord



## Ledenbijdrage

De enige duurzame weg

Er zijn geen 'pijnloze' oplossingen gevonden.

# Waarom subsidies en leningen geen optie zijn

## Subsidies



- Externe expert ingeschakeld
- Resultaat: €0 beschikbaar
- Conclusie: Geen realistische optie

## Banklening (Rabobank)



- Maximaal leenbedrag: €110.000
- Looptijd: 20 jaar
- Rente: circa 7%

Rente en aflossing slokken vrijwel de gehele jaarlijkse exploitatiewinst op.

Het bestuur vindt een lening onverantwoord: het maakt de vereniging financieel kwetsbaar.

# Waarom geen algemene contributieverhoging?

## Algemene Pot



### Algemene Contributie

- Minder inzicht
- Loopt structureel door
- Verdwijnt in de begroting

## Vernieuwingsfonds



### Vernieuwingsfonds

- Het geld is **GEOORMERKT**
- Transparant & Specifiek doel
- Tijdelijk: ALV houdt controle

- Leden weten exact waarvoor zij betalen.
- Het is een tijdelijke inhaalslag, geen permanente verhoging.

Harbor improvement project



# De Oplossing: Het Vernieuwingsfonds



Het fonds is een apart administratief vehikel. Vallen projecten goedkoper uit? Dan **vloeit het geld niet terug** naar de algemene middelen, maar wordt het ingezet voor versnelling van andere vernieuwing of verkorting van de looptijd.

# De investering: Een gefaseerde opbouw



De bijdrage wordt jaarlijks in juni apart in rekening gebracht.

# Waarom een vast bedrag en niet per meter?

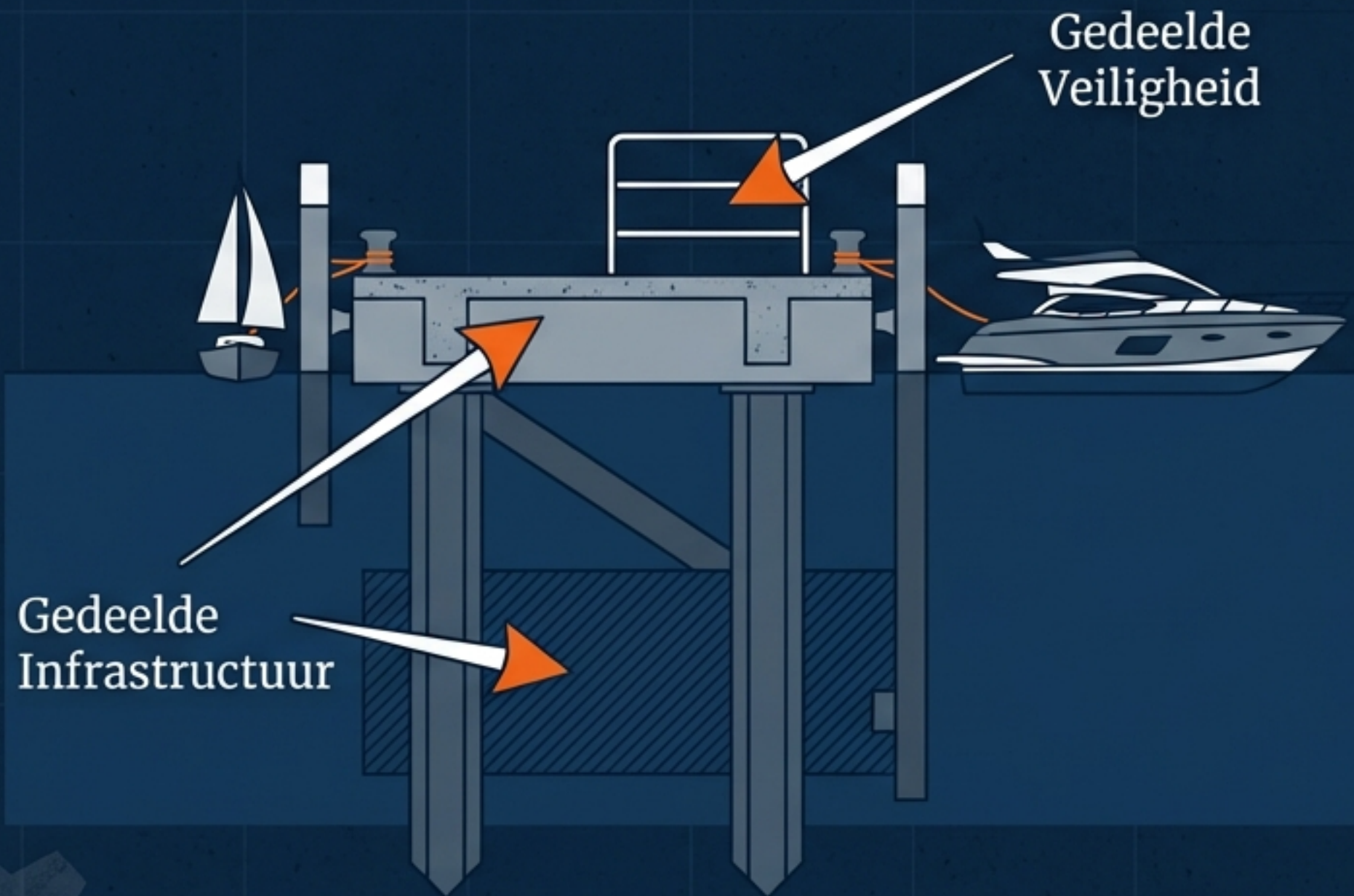

Een veilige haven en goede steigers hebben geen directe relatie met bootlengte. Iedereen maakt gebruik van dezelfde infrastructuur en profiteert van dezelfde veiligheid.

*“Solidariteit staat voorop. Een gelijke bijdrage per ligplaats.”*

# Grip en Zeggenschap

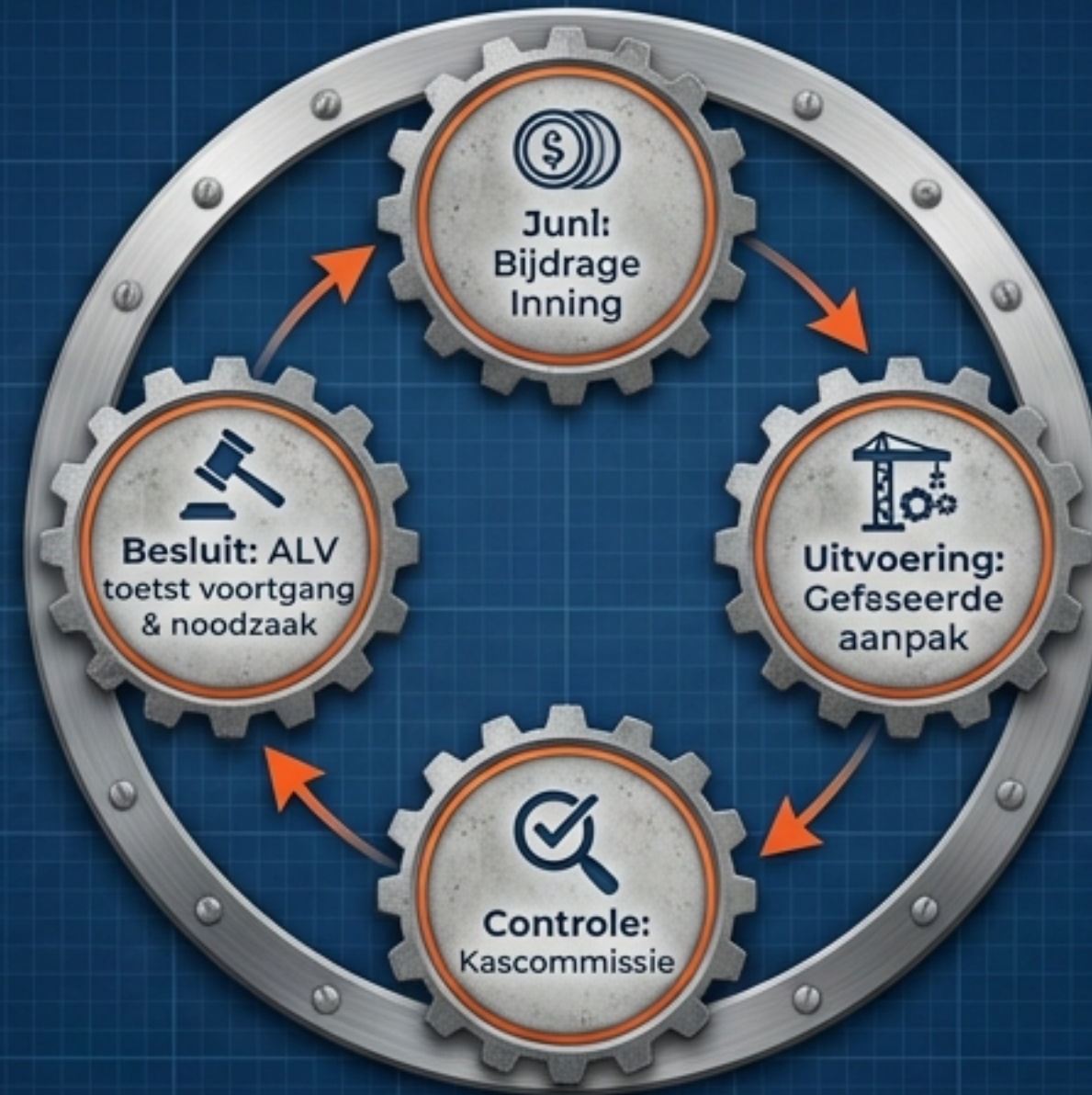

## Is dit fonds tijdelijk?

**JA.** Het is bedoeld voor de inhaalslag. De ALV kan besluiten het fonds te verlagen of te beëindigen zodra de financiële positie dat toelaat.

# De weg vooruit: Planning en resultaat



Start vervanging  
eerste vingerpieren

## Strategie:

- Fasering: Beperkt financiële druk én overlast in de haven.
- Prioritering: Veiligheid eerst.
- Uitvoeringsplan: Na goedkeuring stelt het bestuur een concreet plan op.

# Twee scenario's voor onze toekomst

## Scenario A: Niets doen (Stem 'Tegen')

-  Huidige contributie blijft gelijk
-  50 jaar hersteltijd
-  Toenemende onveiligheid en storingen
-  Hogere kosten door noodreparaties

## Scenario B: Vernieuwingsfonds (Stem 'Voor')

-  Start herstel in zicht (2028)
-  Gegarandeerde veiligheid
-  Toekomstbestendige haven
-  Waardebehoud van uw ligplaats

# Uw stem bepaalt de koers

De stemming tijdens de ALV is bepalend voor de komende decennia. De uitkomst geldt voor alle leden, ook voor leden die niet aanwezig zijn.

**Kom naar de ALV en laat uw stem horen.**

Samen bepalen we of we investeren in een veilige haven of het risico nemen van uitstel.

# Samenvattend

## Noodzaak



**€400.000** nodig voor basisinfrastructuur. Subsidies en leningen zijn geen optie.



## Kosten

Ingroei naar **€250 per jaar** (vanaf 2028). Vaste bijdrage per ligplaats.

## Oplossing



Een apart, tijdelijk Vernieuwingsfonds. Geld is geormerkt.



## Gevolg

Zonder fonds duurt herstel **50 jaar**. Met fonds start vernieuwing rond **2028**.

A harbor scene at sunset. The sky is a mix of orange, yellow, and blue. The sun is low on the horizon, casting a golden glow. In the foreground, the water is calm, reflecting the sky and the silhouettes of the boats and buildings. On the left, several sailboats with their masts are docked. In the background, there are industrial buildings with cranes and chimneys. The overall atmosphere is serene and industrial.

**Vragen?**  
**Wij staan u graag te woord**  
**tijdens de vergadering.**

Het Bestuur  
Watersportvereniging Biddinghuizen